

Komprimator MEGA 2-kammer

Komprimator MEGA 2-kammer for de fleste avfallsfraksjoner. Kammer inndeling **50/50** eller **40/60**. Modeller tilpasset et hvert behov, kan tilpasses bygg og ramper. Ulike lengde, innkast størrelser og volum for rett mest mulig effektivitet og produktivitet. Driftssikre maskiner fra en av Europas største produsent.

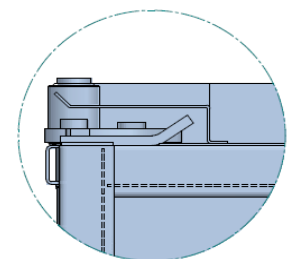
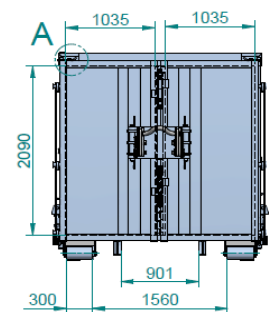
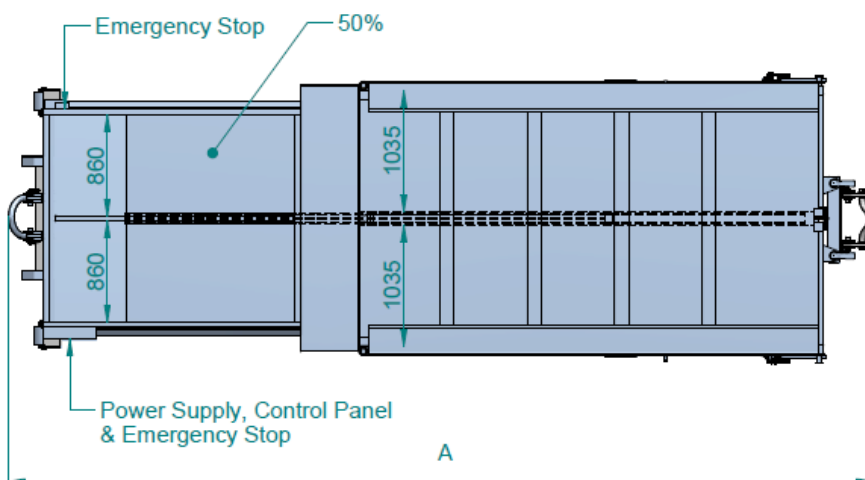
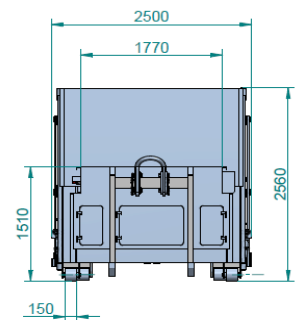
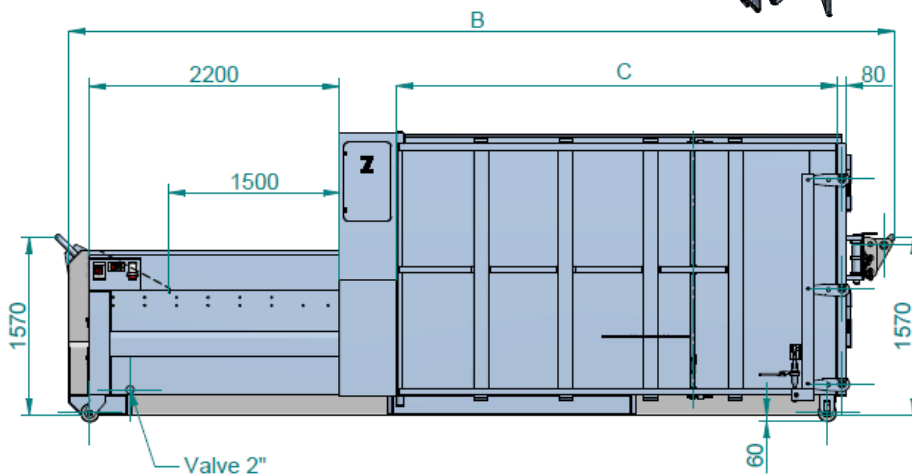
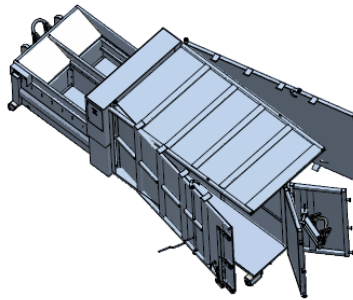

Detail A

Nordcon AS

PB 2084. 2811 HUNNDALEN

salg@nordcontainer.no Tlf. +47 21 52 52 50

www.nordcontainer.no



Miljøfyrtårn®

Komprimator MEGA 2-kammer



KP-L-DB-SO2

Kammer inndeling 50/50 eller 40/60
 Krok og hjul i begge ender
 Sidevegg åpner seg ved tømning
 Funksjonslamper for 80% full og 100% full
 Temperatur og oljevakt i oljetank
 Motor (kW) 5,5 og 7,5
 Presskraft 32 ton
 Syklusetid presstid 50/67/74 sek
 Strøm 400V 16A/32A / 220V
 Lydnivå 68db
 Valgfri RAL farge
 Overflatebehandling Zink behandlet

Innkaståpning lengde 2200/1500
 Innkaståpning bredde 860

Tilleggs utstyr / opsjoner

Tilpasninger for rampe og bygg
 Hydraulisk åpning av innkastluke
 Ulike innkastløsninger
 Hydraulisk åpning/stenging av tømmeluke
 Fjernstyring av drift
 Melding / varsling ved fyllingsgrad, serviceintervall
 Løftevender for dunker. Fast/mobil
 Automatisk smøresystem
 Ozon anlegg for luktreduksjon
 Logo/reklame løsninger

Model	Volum	A	B	C
KP-L16-DB SO2	16m ³	6620	6495	3100
KP-L18-DB SO2	18m ³	7020	6895	3500
KP-L20-DB SO2	20m ³	7420	7295	3900
KP-L22-DB SO2	22m ³	7820	7695	4300
KP-L24-DB SO2	24m ³	8220	8095	4700

Nordcon AS

PB 2084. 2811 HUNNDALEN

salg@nordcontainer.no Tlf. +47 21 52 52 50

www.nordcontainer.no



Miljøfyrtårn®